

# ML12/ML16/ML20M

## MATERIALLIFTE



- Ein hochwertig ausgestatteter Materiallift mit der besten Tragfähigkeit seiner Klasse
- Passt durch jede Standardtür
- Robust und zuverlässig; entwickelt für die Bedürfnisse der Maschinenvermietung
- Verfügt über eine Zwei-Hand-Winde mit zwei unter Last umschaltbaren Gängen für maximale Produktivität

 **snorkel**

[www.snorkellifts.com](http://www.snorkellifts.com)

ABMESSUNGEN	ML12M	ML16M	ML20M
Hubhöhe – Gabeln oben	3.8m	4.9m	6.0m
Hubhöhe – Gabeln unten	3.3m	4.4m	5.5m
Transportbreite (A)	0.77m	0.77m	0.77m
Abstützbreite (B)	1.63m	1.63m	1.63m
Transportlänge	0.84m	0.88m	0.91m
Arbeitslänge (C)	1.72m	1.85m	2.10m
Transporthöhe (D)	1.59m	1.59m	1.59m
Gabelbreite (außen)	0.58m	0.58m	0.58m
Gabellänge (E)	0.76m	0.76m	0.76m
Bodenfreiheit	63.5mm	63.5mm	63.5mm

LEISTUNG	ML12M	ML16M	ML20M
Max. Tragfähigkeit (0,36 m Lastmittelpunkt)	318kg	295kg	272kg
Max. Tragfähigkeit (0,61 m Lastmittelpunkt)	200kg	195kg	181kg
Max. Tragfähigkeit (1,07 m Lastmittelpunkt)	84kg	79kg	80kg
Min. Ladehöhe	150mm	150mm	150mm
Winde (schneller Gang)		13.1 cranks/m	
Winde (langsamer Gang)		49.2 cranks/m	

GEWICHT	ML12M	ML16M	ML20M
Gewicht	120 kg	135 kg	150 kg

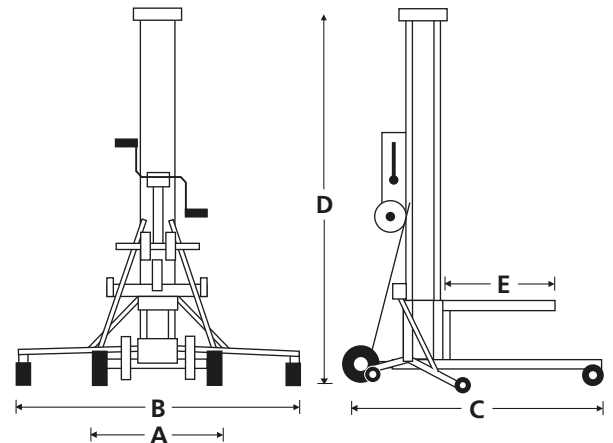

## STANDARDAUSSTATTUNG

- Abstützung mit nichtmarkierenden Lenkrollen (ML12M)
- Nichtmarkierende Transport-/Verladeräder
- Kabelschutz
- Mastbremse
- Zwei-Hand-Winde mit zwei unter Last umschaltbaren Gängen
- Metall-Kabelscheiben mit gekapselten Lagern
- Solide Aluminium-Strangpressprofile
- Hochbelastbare, nichtmarkierende Rollen
- Abstützungen mit Schnellklapp-Mechanik
- Kran-Anschlagpunkt
- 2 Jahre Garantie auf Ersatzteile und Arbeiten, 5 Jahre auf Strukturbauteile
- CE-Zulassung

## OPTIONEN

- Verstellbare Gabeln
- Ausleger
- Rohrträger
- Gabelverlängerungen
- Ladeplattform
- Abstützungen mit nichtmarkierenden Lenkrollen
- Sonderlackierung

## TRAGFÄHIGKEIT – STANDARDGABELN

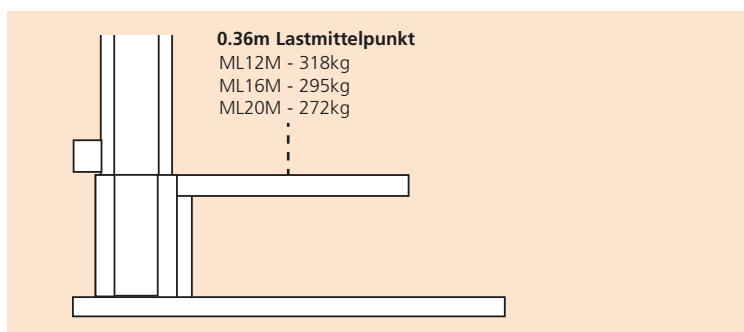

## TRAGFÄHIGKEIT – VERLÄNGERTE GABELN

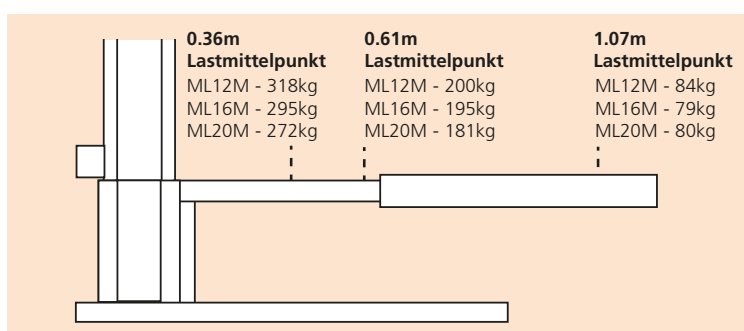

**snorkel** [www.snorkellifts.com](http://www.snorkellifts.com)

Vigo Centre, Birtley Road,  
 Washington, Tyne & Wear,  
 NE38 9DA, U.K.

t: +44 (0) 845 1550 057  
 e: sales@snorkellifts.com