

S3006P/3008P/3010P

VERSCHIEBBARE SCHERENARBEITSBÜHNE



- Geringes Gewicht und kompakte Bauweise
- Passen bequem durch Standard-Türen
- Keine Abstützungen oder Stabilisierungen erforderlich
- Beständige Konstruktion für anspruchsvolle Baustellenbedingungen
- Erwiesene Vorteile gegenüber Trittleitern, Gerüsten und Podeststufen:
 - Bessere Baustellenproduktivität
 - Sicherere und komfortablere Arbeitsbedingungen
 - Bessere Kapitalrendite für Verleih-/Vermietungsunternehmen

 **snorkel**
www.snorkellifts.com

VERSCHIEBBARE SCHERENARBEITSBÜHNEN

S3006P 3008P/3010P

ABMESSUNGEN	S3006P	S3008P	S3010P
Max. Arbeitshöhe	4.0m	4.5m	5.0m
Max. Plattformhöhe (A)	2.0m	2.5m	3.0m
Plattformkapazität	240kg	240kg	240kg
Gesamtbreite (B)	0.75m	0.75m	0.75m
Gesamtlänge (C)	1.3m	1.3m	1.3m
Transporthöhe (D)	1.7m	1.8m	1.8m

PERFORMANCE	S3006P	S3008P	S3010P
Max. Windgeschwindigkeit	0m/s	0m/s	0m/s
Heb/Senkzeit	8/14 sek	13/17 sek	19/26 sek

ANTRIEB	S3006P	S3008P	S3010P
Stromquelle	12V Batterie		
Ladegerät	Vollautomatisch 110V - 220V		

GEWICHT	S3006P	S3008P	S3010P
Eigengewicht	310kg	350kg	370kg

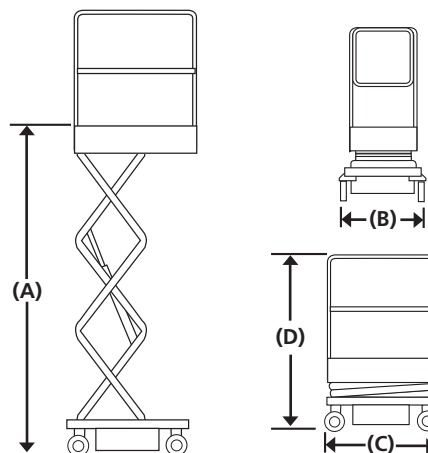

STANDARD MERKMALE

- Automatische beim Anheben der Plattform
- Neigungssensor
- Batterieladeanzeige
- Saloon Türe zum problemlosen Zugang zur Plattform
- Gabelstaplertaschen
- Notablass
- 2 Jahre Garantie*/ 5 Jahre auf konstruktive Teile*
- CE Abnahme

OPTIONEN

- Hausfarbe

ARBEITSHÖHE

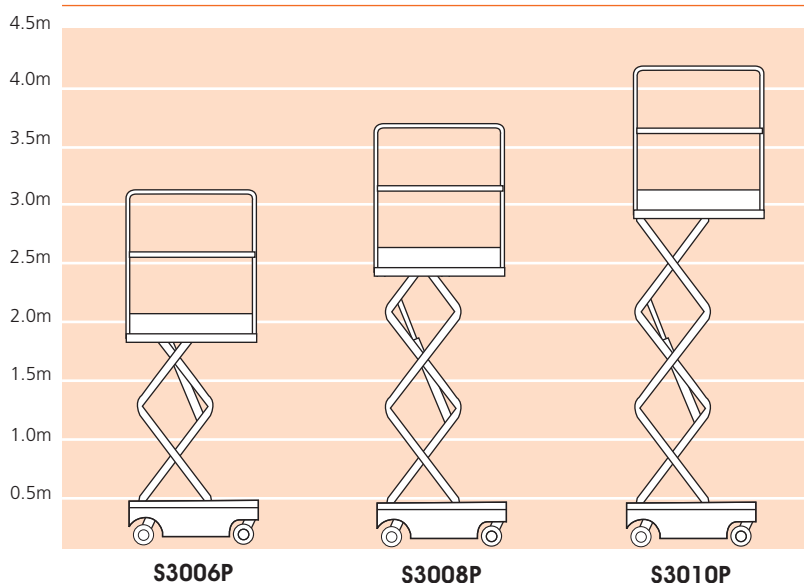

snorkel www.snorkellifts.com

Vigo Centre, Birtley Road,
Washington, Tyne & Wear,
NE38 9DA, U.K.

t: +44 (0) 845 1550 057
e: sales@snorkellifts.com