

S2255RT

KOMPAKT-RT-SCHERENARBEITSBÜHNE



- Kompakte Gelände-Scherenarbeitsbühne mit Dieselantrieb
- Überzeugende Fahreigenschaften in schwierigem Gelände
- Sehr bedienerfreundlich
- Plattformausschub für erweiterten Arbeitsbereich
- Besonders geeignet in beengten Platzverhältnissen

 **snorkel**
www.snorkellifts.com

KOMPAKT-RT-SCHERENARBEITSBÜHNE S2255RT

ABMESSUNGEN S2255RT

Max. Arbeitshöhe	8.5m
Max. Plattformhöhe (A)	6.5m
Plattformabmessungen (eingeschoben)	2.73m x 1.4m
Plattformabmessungen (ausgeschoben)	3.93m x 1.4m
Ausschiebeplattform	1.2m
Gesamtbreite (B)	1.45m
Länge, total (C)	3.3m
Bauhöhe (D)	2.35m
Bodenfreiheit	260mm

LEISTUNGSDATEN

Plattformkapazität (SWL)	420kg
Max. Fahrhöhe	6.5m
Max. Windgeschwindigkeit	12.5m/s
Max. Fahrgeschwindigkeit (eingefahren)	5.2km/h
Max. Fahrgeschwindigkeit (ausgefahren)	0.66km/h
Hebe-/Senkgeschwindigkeit	26/30 sek
Steigfähigkeit	35%
Max. Abstütznivellierung, vorne/hinten	6°
Max. Abstütznivellierung, Seite/Seite	10°
Innerer Wenderadius	2.5m
Äusserer Wenderadius	4.75m
Reifen	23 x 8.9 - 12 Nicht-markierende
Fahrssystem	4 Rad Antrieb

ENERGIEVERSORGUNG

Energiequelle	Kubota diesel
---------------	---------------

GEWICHT

Eigengewicht	2,360kg
--------------	---------

WENDERADIUS

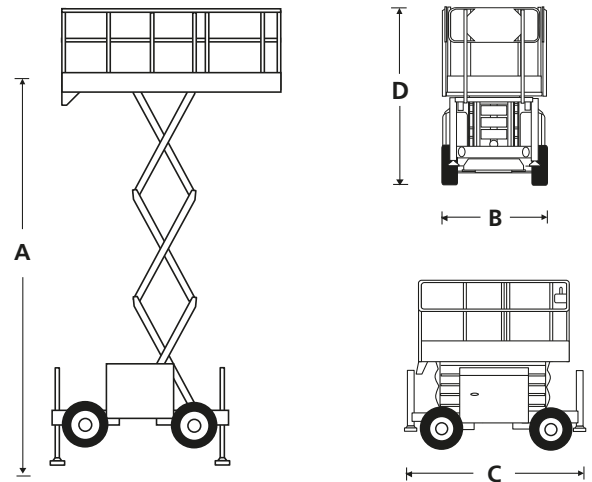
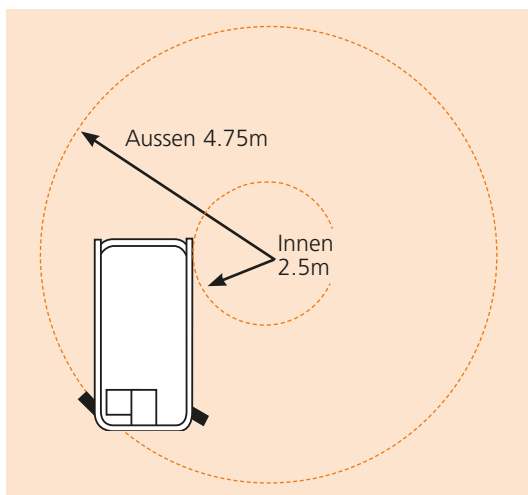

STANDARDMERKMALE

- Allradantrieb
- 4 hydraulische Abstützungen mit automatischer Nivellierung
- Plattformausschub
- Nicht-markierende Reifen
- Proportionalsteuerung
- Stromkabel zur Plattform zur nachtr. Ausrüstung mit Steckdose
- Fahralarm
- Absenkalarm
- Ventil zum manuellen Absenken der Plattform
- Gelbes Rundumlicht
- Pendelachse
- Betriebsstundenzähler
- Zwei Anschlagpunkte für Sicherungsgeschirr
- 2 Jahre Garantie auf Ersatzteile und Arbeiten, 5 Jahre auf Strukturbauteile
- CE-Zulassung

OPTIONEN

- Sonderlackierung
- Bi-Energie
- Nylon-Abstützplatten
- Biologisch abbaubares Hydrauliköl

snorkel www.snorkellifts.com

Vigo Centre, Birtley Road,
Washington, Tyne & Wear,
NE38 9DA, U.K.

t: +44 (0) 845 1550 057
e: sales@snorkellifts.com